

芦屋オープン卓球大会 春-団体戦

男子予選リーグ

平成26年4月20日(日)

1 コート

A ブロック	1	2	3	順位	メンバー
1 神戸高専 A	4 6/0	○ 3-0	○ 3-0	1 1	藤本・萩野・煎谷・井谷
2 栄球会 B	● 0-3	3 2/4	○ 2-1	2 2	本橋・北村・高島・小谷
3 IKSKクラブ Y	● 0-3	● 1-2	2 1/5	3 3	坂本・遠藤・辻(正)・辻(裕)

2 コート

B ブロック	1	2	3	順位	メンバー
1 木卓 A	4 6/0	○ 3-0	○ 3-0	1 1	渡辺・岡崎・中根・関
2 Special trust	● 0-3	3 2/4	○ 2-1	2 2	井上・東島・植田・立松
3 本山南 B	● 0-3	● 1-2	2 1/5	3 3	井迎・山下・岡本・中島

3 コート

C ブロック	1	2	3	順位	メンバー
1 Go Show 波 R	4 6/0	○ 3-0	○ 3-0	1 1	肥塚・義村・古川・吉本
2 本庄中 Sr	● 0-3	2 1/5	● 1-2	3 3	香口・前田・出口・森口
3 山手 C	● 0-3	○ 2-1	3 2/4	2 2	明角・岡村・小森・守山

4 コート

D ブロック	1	2	3	順位	メンバー
1 卓研 A	4 4/2	○ 2-1	○ 2-1	1 1	十佐近・出口・大林・藤田
2 IKSKクラブ X	● 1-2	3 4/2	○ 3-0	1 2	大田・武井・北中・森山
3 栄球会 C	● 1-2	● 0-3	2 1/5	3 3	西山・西谷・大枝・福田

5 コート

E ブロック	1	2	3	順位	メンバー
1 イノセント B	4 5/1	○ 3-0	○ 2-1	1 1	小山・一川・宇田・稲村
2 ツェンティーフン B	● 0-3	2 1/5	● 1-2	3 3	行正・井垣・児玉・行正(裕)
3 木卓 C	● 1-2	○ 2-1	3 3/3	2 2	柏谷・中川・柳・永井

6 コート

F ブロック	1	2	3	順位	メンバー
1 小浜クラブ B	3 4/2	○ 3-0	● 1-2	2 2	林・中瀬・前山・亀川
2 卓研 B	● 0-3	2 0/6	● 0-3	3 3	野中・西村・明神・上
3 デンジャラス	○ 2-1	○ 3-0	4 5/1	1 1	田中・藤本・久森・竹林

7 コート

G ブロック	1	2	3	順位	メンバー
1 神卓クラブ	4 6/0	○ 3-0	○ 3-0	1 1	川方・井上・周藤・上田
2 神戸高専 C	● 0-3	2 1/5	● 1-2	3 3	山本・高橋・白石・浜田
3 山手 A	● 0-3	○ 2-1	3 2/4	2 2	表西・津田・原田・橋本

8 コート

H ブロック	1	2	3	順位	メンバー
1 イノセント A	3 4/2	○ 3-0	● 1-2	2 2	細田・桑田・一川・今村
2 神戸高専 D	● 0-3	2 0/6	● 0-3	3 3	前田・宇川・藤本・入江
3 SC21なまぜ	○ 2-1	○ 3-0	4 5/1	1 1	小田・木嶋・田中・宮下

9 コート

I ブロック	1	2	3	順位	メンバー
1 ツェンティーフン A	4 4/2	○ 2-1	○ 2-1	1 1	作田・山田・三木・熊本
2 シンタクジュニア	● 1-2	3 4/2	○ 3-0	1 2	山下(海)・山下(空)・本吉・織田
3 本庄中 Jr	● 1-2	● 0-3	2 1/5	3 3	金城・檜木・曾根田・森本

10 コート

J ブロック	1	2	3	順位	メンバー
1 Go Show 波 A	4 6/0	○ 3-0	○ 3-0	1 1	木津・三好・平山・吉村
2 本山南 A	● 0-3	2 0/6	● 0-3	3 3	奥野・石川・鷺見・廣岡
3 山手 B	● 0-3	○ 3-0	3 3/3	2 2	河村・伊藤・薩摩・江上

11 コート

K ブロック	1	2	3	順位	メンバー
1 神戸高専 B	3 3/3	● 1-2	○ 2-1	2 2	松尾・袖先・北村・小川
2 フジッコ	○ 2-1	4 5/1	○ 3-0	1 1	小林・田村・大嶺・伊藤
3 カトレア	● 1-2	● 0-3	2 1/5	3 3	巽・今村・水田・榎原・上原

12 コート

L ブロック	1	2	3	順位	メンバー
1 栄球会 A	4 6/0	○ 3-0	○ 3-0	1 1	首藤・檜原・福永・水本
2 木卓 B	● 0-3	3 3/3	○ 3-0	2 2	都筑・塩澤・水内・本山
3 IKSKクラブ Z	● 0-3	● 0-3	2 0/6	3 3	片山・金子・藤井・平岡・中村

13 コート

M ブロック	1	2	3	順位	メンバー
1 小浜クラブ A	4 6/0	○ 3-0	○ 3-0	1 1	岡添・大栗・山口・小浜
2 チームNY	● 0-3	3 3/3	○ 3-0	2 2	吉田・西森・池田・川井
3 山手 D	● 0-3	● 0-3	2 0/6	3 3	勝山・有働・太田・田中・斉藤

芦屋オープン卓球大会 春-団体戦

平成26年4月20日(日)

女子予選リーグ

14、15 コート

A ブロック	1	2	3	4	順位	メンバー
1 小浜クラブ	6 9/0	○ 3-0	○ 3-0	○ 3-0	1 1	木村・川上・松田・上野・田上
2 ひまわり B	● 0-3	4 2/7	● 0-3	○ 2-1	4 4	福居・熊代・中村・栗林
3 アイビークラブ A	● 0-3	○ 3-0	4 4/5	● 1-2	4 2	松永・鈴木・桑原・永井
4 本山南中 C	● 0-3	● 1-2	○ 2-1	4 3/6	4 3	山口・後藤・藤田・山本

16 コート

B ブロック	1	2	3	順位	メンバー
1 COSMOS	4 6/0	○ 3-0	○ 3-0	1 1	松永・岡・平田・佐藤
2 木卓 B	● 0-3	3 3/3	○ 3-0	2 2	屋敷・藤田・山本・吉田
3 ピンポンクラブ 4	● 0-3	● 0-3	2 0/6	3 3	野崎・萩原・一川・石塚

17 コート

C ブロック	1	2	3	順位	メンバー
1 マーガレット A	3 4/2	● 1-2	○ 3-0	2 2	岩下・小石川・若林・江川
2 outlet	○ 2-1	4 5/1	○ 3-0	1 1	瀬下・寺谷・岡持・松田
3 魚崎中 B	● 0-3	● 0-3	2 0/6	3 3	小笠原・野々村・西松・國分

18 コート

D ブロック	1	2	3	3	メンバー
1 ひまわり A	4 5/1	○ 2-1	○ 3-0	1 1	小川・浜田・楠・渡辺
2 山手中 A	● 1-2	3 3/3	○ 2-1	2 2	高橋・杉山・左近充・甲斐
3 すずらん	● 0-3	● 1-2	2 1/5	3 3	小関・清水・地久里・片田

19 コート

E ブロック	1	2	3	順位	メンバー
1 魚小ミックス	4 5/1	○ 3-0	○ 2-1	1 1	浦・太田・白塚・澤田
2 卓研 B	● 0-3	3 3/3	○ 3-0	2 2	桧山・中務・見世・成田
3 サツキ	● 1-2	● 0-3	2 1/5	3 3	金武・上田・小山・柳川

20 コート

F ブロック	1	2	3	順位	メンバー
1 卓東会	4 6/0	○ 3-0	○ 3-0	1 1	足立・熊谷・湯井・中務
2 イノセント	● 0-3	2 1/5	● 1-2	3 3	島津・山下・中村・伊藤
3 本山南中 A	● 0-3	○ 2-1	3 2/4	2 2	小田・小原・太田・西山

21 コート

G ブロック	1	2	3	順位	メンバー
1 メロディー	4 6/0	○ 3-0	○ 3-0	1 1	藤城・永井・三俣・磯部
2 山手中 B	● 0-3	3 3/3	○ 3-0	2 2	杵淵・監物・山根・下山・太田
3 卓研 C	● 0-3	● 0-3	2 0/6	3 3	小串・清木・青野・松野内

22 コート

H ブロック	1	2	3	順位	メンバー
1 HALU	4 5/1	○ 2-1	○ 3-0	1 1	河野・温井・浅原・川口
2 マーガレット B	● 1-2	3 4/2	○ 3-0	2 2	村岡・野々村・三ノ宮・松野
3 アイビークラブ B	● 0-3	● 0-3	2 0/6	3 3	関・根本・山根・安藤

23 コート

I ブロック	1	2	3	順位	メンバー
1 木卓 A	4 6/0	○ 3-0	○ 3-0	1 1	浜井・村島・金丸・北島
2 西宮卓愛会	● 0-3	2 1/5	● 1-2	3 3	廣野・今井・村上・松澤
3 魚崎中 C	● 0-3	○ 2-1	3 2/4	2 2	篠崎・南中・坪内・井上

24 コート

J ブロック	1	2	3	順位	メンバー
1 卓研 A	4 5/1	○ 2-1	○ 3-0	1 1	山口・菅原・高瀬・森口
2 大池クラブ	● 1-2	3 4/2	○ 3-0	2 2	中田・森下・山田・平井
3 本山南中 B	● 0-3	● 0-3	2 0/6	3 3	山本・粉谷・大嶋・長島

cd6

25 コート

K ブロック	1	2	3	順位	メンバー
1 小浜クラブ Jr	4 5/1	○ 2-1	○ 3-0	1 1	山本・多田・佃・吉田
2 コスモス	● 1-2	3 4/2	○ 3-0	2 2	吉田・森井・河野・山崎
3 魚崎中 A	● 0-3	● 0-3	2 0/6	3 3	三沢・西川・神山・長尾

26 コート

L ブロック	1	2	3	順位	メンバー
1 武庫小町	4 5/1	○ 2-1	○ 3-0	1 1	福井・山田・山本・川上
2 神卓ジュニア	● 1-2	3 4/2	○ 3-0	2 2	飯田・杉本・人見・稲村
3 ひまわり C	● 0-3	● 0-3	2 0/6	3 3	中務・古高・高屋・松本

女子1部決勝トーナメント

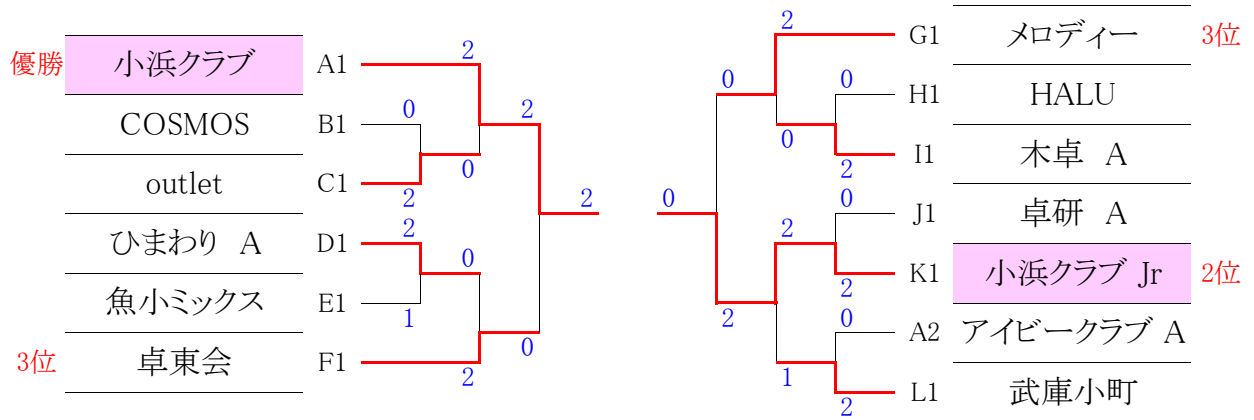

女子2部決勝トーナメント

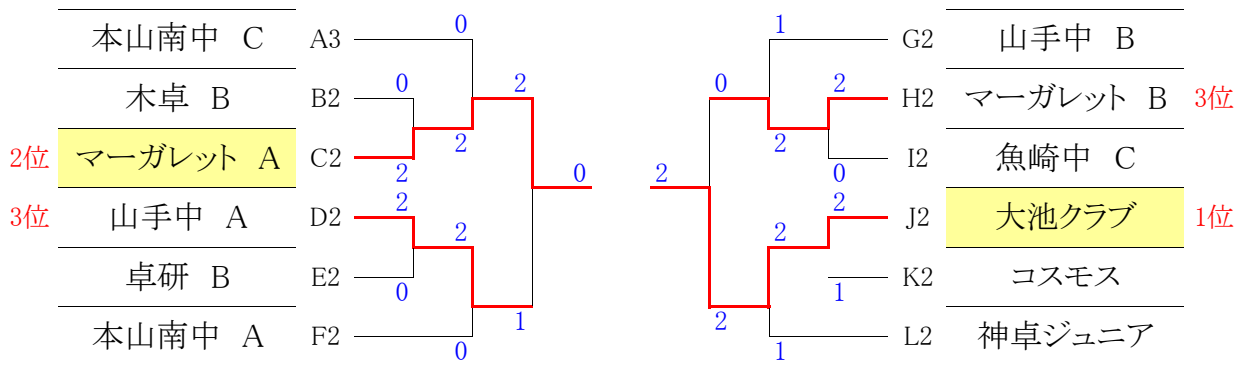

女子3部決勝トーナメント

