

芦屋オープン卓球大会 春-団体戦

平成24年4月22日(日)

男子予選リーグ

(1,2 コート)

A ブロック	1	2	3	4	順位	メンバー
1 君がいない	6 9/0 ○ 3-0	○ 3-0	○ 3-0	○ 3-0	1 1	肥塚・吉本・根津・小林
2 TTSD	● 0-3	4 3/6 ● 1-2	○ 2-1	○ 2-1	4 3	河合・大中・末盛・久保
3 芦屋卓研 C	● 0-3	○ 2-1	4 3/6 ● 1-2	○ 2-1	4 4	増田・井上・十佐近・朱・蓮池
4 山手中学 A	● 0-3	● 1-2	○ 2-1	4 3/6	4 2	下山・吉野・渡辺・藤本

セット	勝	負
	11	10
	9	11
	11	7

(3 コート)

B ブロック	1	2	3	順位	メンバー
1 バリスタ	4 5/1 ○ 2-1	○ 3-0	○ 3-0	1 1	新川・河野・中村・塚原
2 木卓 B	● 1-2	3 3/3 ○ 2-1	○ 2-1	2 2	浜野・中川・柏谷・安田
3 明友卓球クラブ	● 0-3	● 1-2	2 1/5	3 3	坂野・中山・紙本・上北

(4 コート)

C ブロック	1	2	3	順位	メンバー
1 TEAM SATO B	4 5/1 ○ 3-0	○ 2-1	○ 2-1	1 1	五嶋・奥村・一川・緒方
2 ツェンティーワン B	● 0-3	2 1/5 ● 1-2	● 1-2	3 3	山田・加藤・村上・井垣
3 栄球会 B	● 1-2	○ 2-1	3 3/3	2 2	福田・小谷・面田・橋本

(5 コート)

D ブロック	1	2	3	順位	メンバー
1 深江クラブ	4 5/1 ○ 2-1	○ 3-0	○ 3-0	1 1	大村・浜井・山本・宮本
2 小浜クラブJr B	● 1-2	3 4/2 ○ 3-0	○ 3-0	2 2	東・荒木・川畑・岡田
3 おーばーどらいふ B	● 0-3	● 0-3	2 0/6	3 3	馬場・乾・北村・阿部

(6 コート)

E ブロック	1	2	3	順位	メンバー
1 KFC	2 1/5 ● 0-3	● 1-2	● 1-2	3 3	戸国・阪田・向井・姫野
2 チームNY	○ 3-0	4 5/1 ○ 2-1	○ 2-1	1 1	西森・池田・神谷・吉田
3 魚崎中学OB	○ 2-1	● 1-2	3 3/3	2 2	奥田・谷本・安藤・坂田

(7 コート)

F ブロック	1	2	3	順位	メンバー
1 TEAM SATO C	2 2/4 ● 1-2	● 1-2	● 1-2	3 3	三良・岡・津田・前田
2 芦屋卓研 A	○ 2-1	4 5/1 ○ 3-0	○ 3-0	1 1	出口・藤田・大林・宮坂
3 カトレア	○ 2-1	● 0-3	3 2/4	3 2	村井・田中・水田・上原

(8 コート)

G ブロック	1	2	3	順位	メンバー
1 小浜クラブ A	4 5/1 ○ 2-1	○ 3-0	○ 3-0	1 1	高島・山口・沼田・増田
2 星陵高校OB	● 1-2	3 4/2 ○ 3-0	○ 3-0	2 2	大岩・前田・横林・前田・宮崎
3 本山南中学	● 0-3	● 0-3	2 0/6	3 3	橋・三宅・宇藤・沢井

(11 コート)

H ブロック	1	2	3	順位	メンバー
1 ツェンティーワン A	3 3/3 ● 1-2	○ 2-1	○ 2-1	2 2	作田・朝倉・木下・田中
2 ロシアンルーレット	○ 2-1	4 5/1 ○ 3-0	○ 3-0	1 1	久保・阪上・吉田・鎮西
3 芦屋卓研 B	● 1-2	● 0-3	2 1/5	3 3	野中・藤本・谷井・呉・藤田(雅)

(12 コート)

I ブロック	1	2	3	順位	メンバー
1 木卓 A	4 6/0 ○ 3-0	○ 3-0	○ 3-0	1 1	伊東・渡辺・松本・中根
2 開明クラブ	● 0-3	2 1/5 ● 1-2	● 1-2	3 3	平本・伊東・梶田・向井
3 中年の☆	● 0-3	○ 2-1	3 2/4	2 2	大田・中原・山隈・岸良

(13 コート)

J ブロック	1	2	3	順位	メンバー
1 栄球会 A	3 3/3 ● 0-3	○ 3-0	○ 3-0	2 2	北村・水本・樫原・田中
2 クレセント	○ 3-0	4 6/0 ○ 3-0	○ 3-0	1 1	加藤・岩野・小中・北島
3 小浜クラブJr C	● 0-3	● 0-3	2 0/6	3 3	辻川・中島・宮崎・吉崎

(14 コート)

K ブロック	1	2	3	順位	メンバー
1 TEAM SATO A	4 6/0 ○ 3-0	○ 3-0	○ 3-0	1 1	佐藤・緒方・岡田・竹谷
2 おーばーどらいふ A	● 0-3	3 3/3 ○ 3-0	○ 3-0	2 2	平沢・松田・絹谷・近藤
3 摩耶兵庫高校	● 0-3	● 0-3	2 0/6	3 3	若林・桑村・吉村・森口

(15 コート)

L ブロック	1	2	3	順位	メンバー
1 小浜クラブ B	3 4/2 ● 1-2	○ 3-0	○ 3-0	2 2	水谷・亀川・山本・岡上
2 木卓 C	○ 2-1	4 5/1 ○ 3-0	○ 3-0	1 1	水内・三澤・塩澤・清水
3 山手中学 B	● 0-3	● 0-3	2 0/6	3 3	藤原・竹内・前田・金崎・林

(16 コート)

M ブロック	1	2	3	順位	メンバー
1 イノセント	3 3/3 ● 1-2	○ 2-1	○ 2-1	2 2	細田・栢・桑田・福島
2 小浜クラブJr A	○ 2-1	4 5/1 ○ 3-0	○ 3-0	1 1	林・前山・荒木・増田
3 ツェンティーワン C	● 1-2	● 0-3	2 1/5	3 3	上川・前田・吉村・行正・本田

男子1部決勝トーナメント

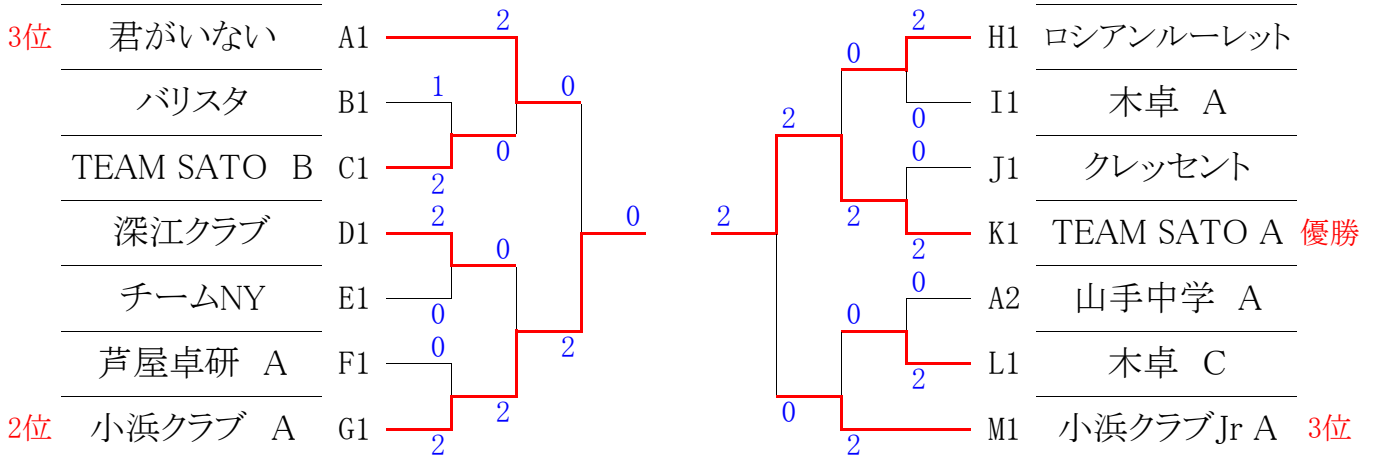

男子2部決勝トーナメント

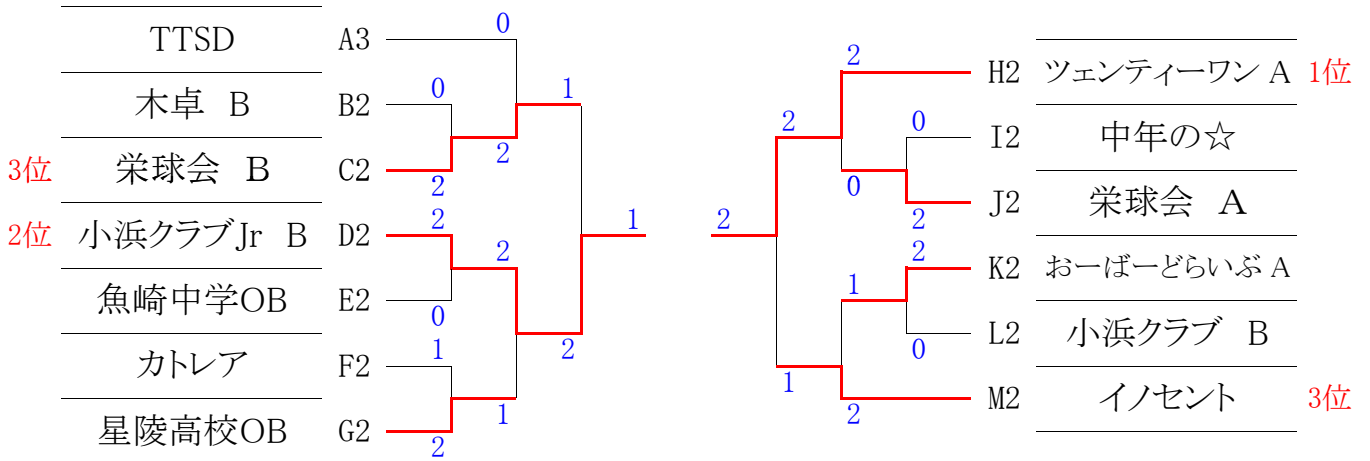

男子3部決勝トーナメント

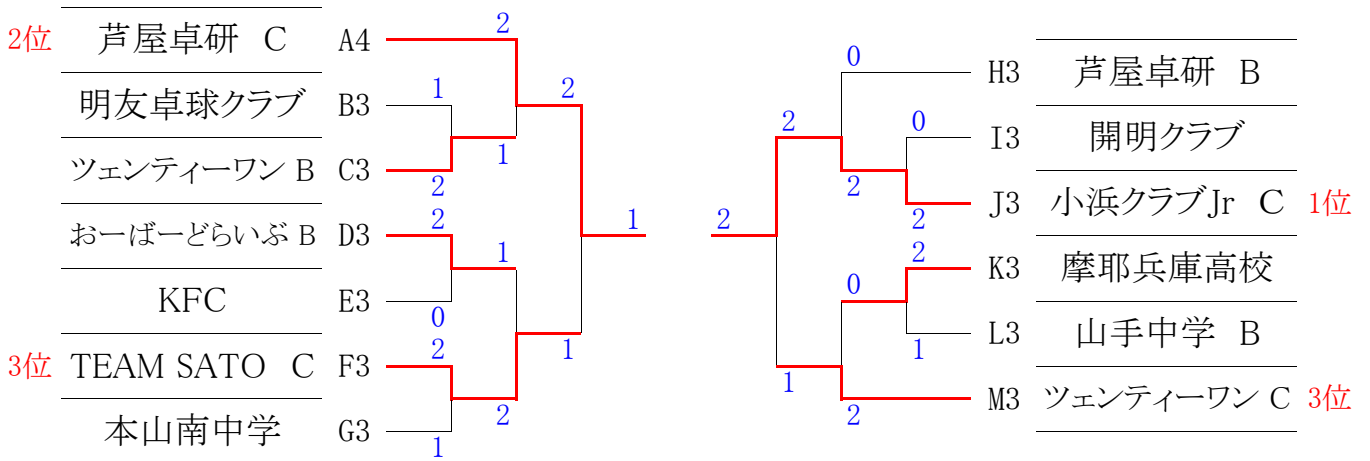

芦屋オープン卓球大会 春-団体戦

女子予選リーグ

平成24年4月22日(日)

(9 コート)

A ブロック	1	2	3	順位	メンバー
1 小浜クラブJr	4 5/1	○ 2-1	○ 3-0	1 1	藤田・田上・松田・柴田
2 大池クラブ	● 1-2	3 4/2	○ 3-0	2 2	中田・中西・工藤・水内
3 芦屋コスモス	● 0-3	● 0-3	2 0/6	3 3	森井・河野・山崎・丸尾・山田

(10 コート)

B ブロック	1	2	3	順位	メンバー
1 はっぴい	3 3/3	○ 2-1	● 1-2	2 2	澤田(清)・澤田(真)・白塚(隆)・白塚(の)
2 芦屋卓研 A	● 1-2	2 1/5	● 0-3	3 3	中務・桧山・成田・見世
3 マリンス	○ 2-1	○ 3-0	4 5/1	1 1	水谷・柏谷・王・小幡

(17 コート)

C ブロック	1	2	3	順位	メンバー
1 卓東会	4 6/0	○ 3-0	○ 3-0	1 1	足立・辻井・湯井・中筋
2 かなで	● 0-3	3 2/4	○ 2-1	2 2	練尾・可信・村上・青柳
3 木卓 B	● 0-3	● 1-2	2 1/5	3 3	藤田・谷本・屋敷・北島

(18 コート)

D ブロック	1	2	3	順位	メンバー
1 でこぼん	4 5/1	○ 2-1	○ 3-0	1 1	鎌田・坂本・高田・服部
2 芦屋ひまわり	● 1-2	3 4/2	○ 3-0	2 2	田賀・竹村・渡辺・楠
3 本山南中学 C	● 0-3	● 0-3	2 0/6	3 3	正・後藤・金津・中川

(19 コート)

E ブロック	1	2	3	順位	メンバー
1 ティンカーベル	4 6/0	○ 3-0	○ 3-0	1 1	西川・伊藤・藤井・池田
2 クレッセント	● 0-3	3 2/4	○ 2-1	2 2	吉村・加藤・後藤・酒井
3 山手中学	● 0-3	● 1-2	2 1/5	3 3	新原・野間・三宅・岡村

(20 コート)

F ブロック	1	2	3	順位	メンバー
1 小浜クラブ B	4 5/1	○ 2-1	○ 3-0	1 1	田中・櫻井・黒田・田積
2 イルカ	● 1-2	3 3/3	○ 2-1	2 2	大鹿・福川・中澤・牧田
3 本山南中学 A	● 0-3	● 1-2	2 1/5	3 3	田中・大西・海野・伊賀

(21 コート)

G ブロック	1	2	3	順位	メンバー
1 シェンリー	4 6/0	○ 3-0	○ 3-0	1 1	広瀬・田中・大枝・木村
2 神戸すみれ	● 0-3	3 3/3	○ 3-0	2 2	田中・大川・白井・福井
3 芦屋卓研 B	● 0-3	● 0-3	2 0/6	3 3	青野・岡・小串・清木・松野内

(22 コート)

H ブロック	1	2	3	順位	メンバー
1 木卓 A	3 3/3	○ 2-1	● 1-2	1 2	浜井・村島・金丸・表西・柳
2 ブルーローズ	● 1-2	3 3/3	○ 2-1	1 1	堀井・植田・滝本・楠橋
3 ちっぴす	○ 2-1	● 1-2	3 3/3	1 3	松本・西垣・天野・滝原

(23 コート)

I ブロック	1	2	3	順位	メンバー
1 TEAM SATO	4 5/1	○ 3-0	○ 2-1	1 1	東田・平井・小浦・中庭
2 芦屋マーガレット	● 0-3	3 3/3	○ 3-0	2 2	岩下・若林・江川・野々村
3 本山南中学 B	● 1-2	● 0-3	2 1/5	3 3	松田・海野・山口・田中

(24 コート)

J ブロック	1	2	3	順位	メンバー
1 小浜クラブ A	4 6/0	○ 3-0	○ 3-0	1 1	川上・木村・山下・馬場
2 武庫小町	● 0-3	3 2/4	○ 2-1	2 2	山田(征)・山田(か)・清水・寺澤
3 スイーツ	● 0-3	● 1-2	2 1/5	3 3	三木・宮西・井上・高橋

女子1部決勝トーナメント

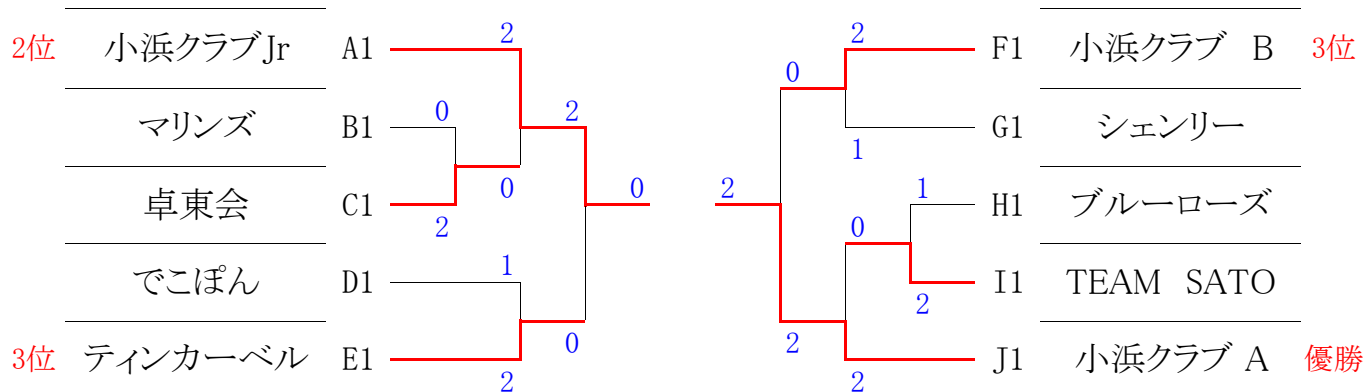

女子2部決勝トーナメント

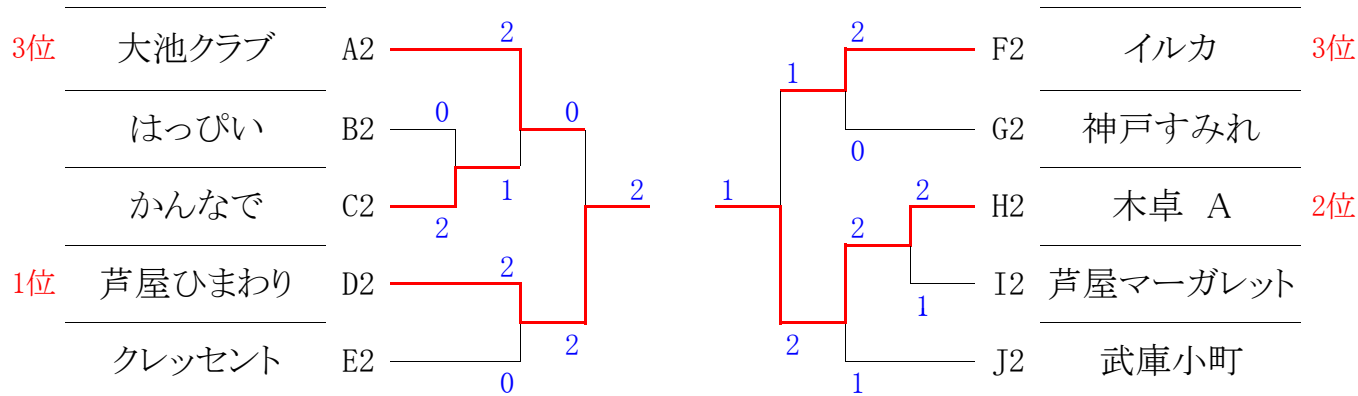

女子3部決勝トーナメント

